

# パイプソー パイプソー 150・165S

本体組 (150・165S共通)  
PS150モータグリップ組

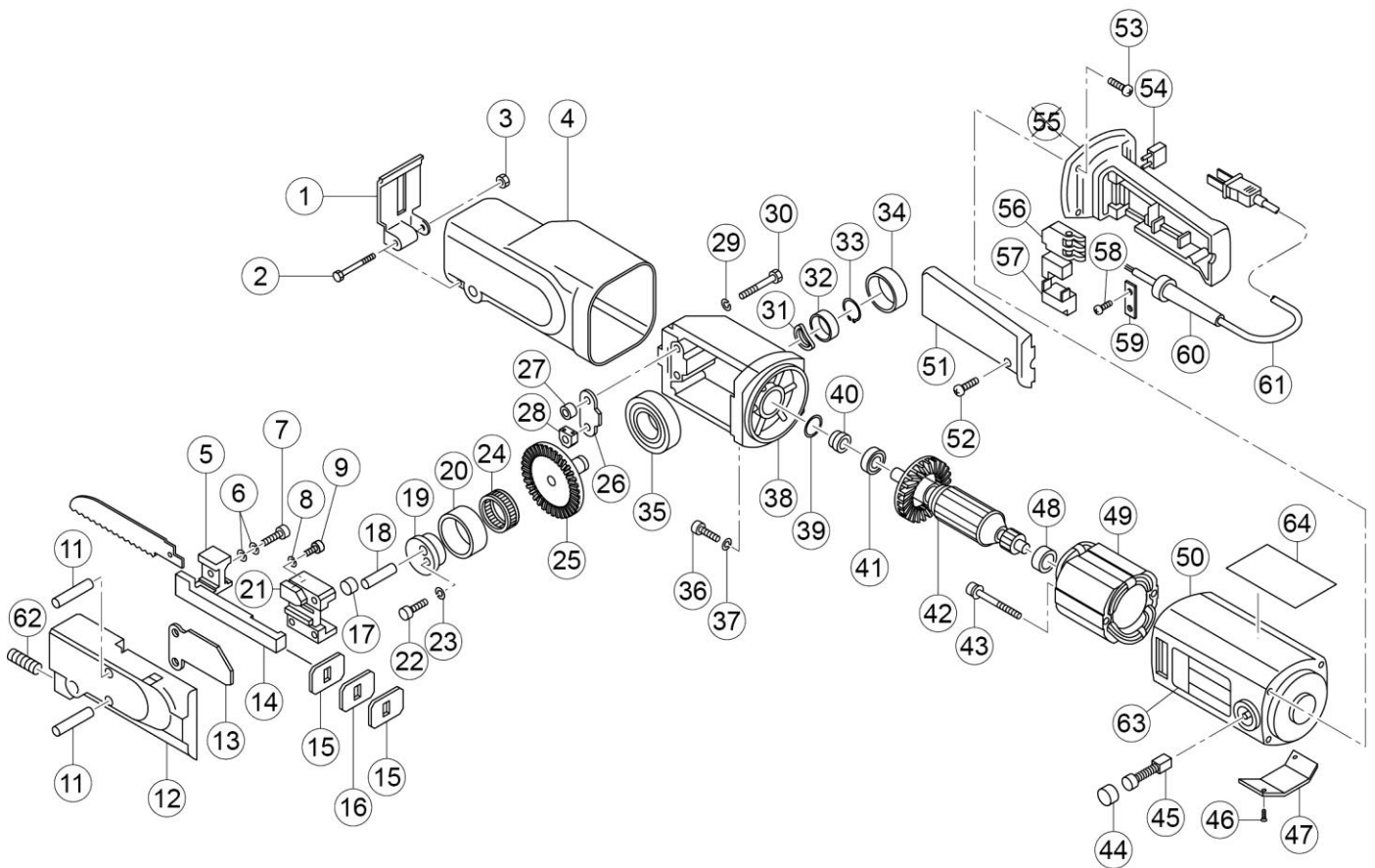

165Sモータ組

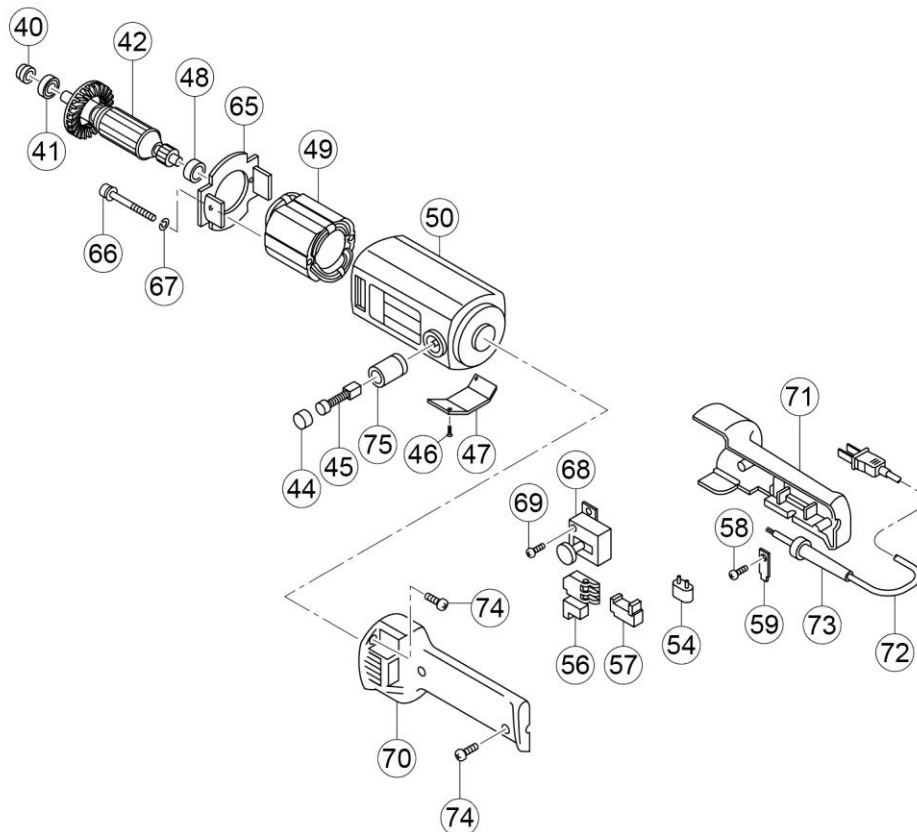

# パイプソー

## パイプソー 150・165S

Ref. No.	コードNo.	部品名	員数	備考
1	61132	ガイドプレート	1	
2	80106	六角ボルト M4×40L 黒染	1	
3	81050	Uナット M4 一種 メッキ	1	
4	61194	ゴムカバー	1	
5	61167	のこ刃ホルダ	1	
6	81231	皿ばね座金 5 1L	2	
7	61183	六角穴付ボルト	1	
8	81244	皿ばね座金 6L	1	
9	61198	プレコートボタンボルト M6×8L	1	
11	83453	平行ピン Φ8×40m 5 焼入	2	
12	61195	ヘッド	1	
13	61165	ライナープレート B	1	
14	61191	ソーガイド	1	
15	61175	スクレーパ	2	
16	61176	スクレーパ支持プレート	1	
17	61169	スライドカラー	1	
18	83026	スプリングピン Φ5×30L	1	
19	61190	偏芯ピン	1	
20	61139	ニードルケージ外輪	1	
21	61192	摺動子	1	
22	61197	プレコートボルト M5×18L	3	
23	81112	ばね座金 M5 黒染	3	
24	84177	ニードルケージ KT303513	1	
25	61189	出力軸減速ギヤ	1	
26	61154	ライナープレート A	1	
27	84179	ニードルベアリング RNAF81510	2	
28	61462	ガイドブロック	1	廃番No.84179へ(2018年12月)
29	81112	ばね座金 M5 黒染	4	
30	80206	六角穴付ボルト M5×30L 黒染	4	
31	81227	ウェーブワッシャ 6001	1	
32	84131	ボールベアリング 6001Z	1	
33	83321	C形止め輪 S-12	1	
34	61166	キャップ	1	
35	84181	ボール B・6006-2-2NS	1	
36	82919	十なベタッピンねじ M5×25L	4	
37	81125	ばね座金 M5 メッキ	4	
38	61186	本体	1	
39	84029	Oリング S-26	1	
40	61163	ラビリンスカラー	1	
41	84182	ボールベアリング 6000 2RU	1	
42	70822	PS150 電機子 100V (No. 40, 41, 42, 48)	1	
43	70531	十なベ小ねじ M4×70L	4	
44	70821	PS150 ホルダキャップ	2	
45	70819	PS150 カーボンブラシ (2ヶ1組)	1組	
46	82954	十皿タッピンねじ M4×12L	2	
47	61452	PS150 半閉カバー	1	
48	84112	ボールベアリング 627ZZ	1	
49	70811	PS150 ステータ 100V	1	
50	61410	PS150 モータ枠	1	
51	61329	グリップカバー	1	
52	82929	十なベタッピンねじ M4×16L	2	
53	82930	十なベタッピンねじ M4×20L	4	
54	70812	PS150 コンデンサ	1	
55	61328	グリップ	1	供給中止

パイプソー  
パイプソー 150・165S

Ref. No.	コードNo.	部品名	員数	備考
56	PS076	トリガ SWSGE115CDY2	1	87910 ⇒ PS076 (設変 2002 年) ※正面に筋 3 本 (旧型 : 筋 5 本) ※新旧互換性無し。 新型へ交換の場合、 コードNo. PS076 + PS078 で交換。
57	87911	サーキットブレーカ 100V	1	
58	82929	十なベタッピンねじ M4×16L	2	
59	70425	PS150 押え板	1	
60	70426	PS150 ゴムチューブ	1	
61	61331	PS150 電源コード	1	供給中止
62	70273	ミニボールプランジャ PBF12	1	
63	61122	PS150 機銘板 和文	1	
64	61199	PS150 注意シール和文	1	
65	PS027	P165S ファンガイド	1	
66	82972	十小ねじ M4×90L ばね座金付	2	
67	81233	平座金 M4 小形丸 メッキ	2	
68	PS038	スピコン組 100-120V	1	
68	PS040	スピコン組 230V-240V	1	
69	82901	十なベタッピンねじ M4×12L	2	
70	PS008	PS165S グリップ F	1	
71	PS078	PS165S グリップ R	1	PS041 ⇒ PS078 (設変 2002 年)
72	PS010	PS165S 電源コード	1	
73	PS011	P165S ゴムチューブ	1	
74	82930	十なベタッピンねじ M4×20L	6	
75	70820	PS150 刷子ホルダ	2	
組	61125	PS150 本体組 (No. 1~38)	1	
組	61443	出力軸減速ギヤ組 (No. 18~20, 22~25)	1	
組	61147	PS150 モータ 100V	供給中止	※ コードNo. PS003 モータ組で交換
組	PS003	PS165S モータ組 100V (No. 40~42, 44~50, 54, 56~59, 65~75)	1	
組	PS042	P165S グリップ付スピコン組 (No. 68, 69, 71)	1	供給中止
組	PS007	モータ 100V (No. 40~50, 65~67, 75)	1	
組	PS087	PS150 モータ枠組 (No. 44~47, 50, 75)	1	

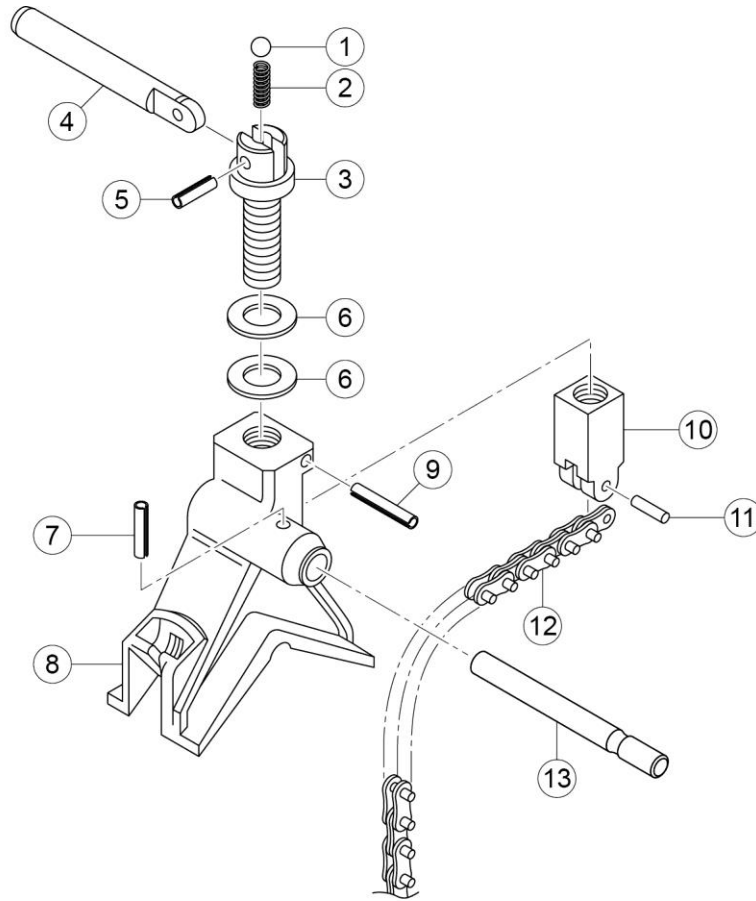

付属品

