

旧タイプ (~2021/3)

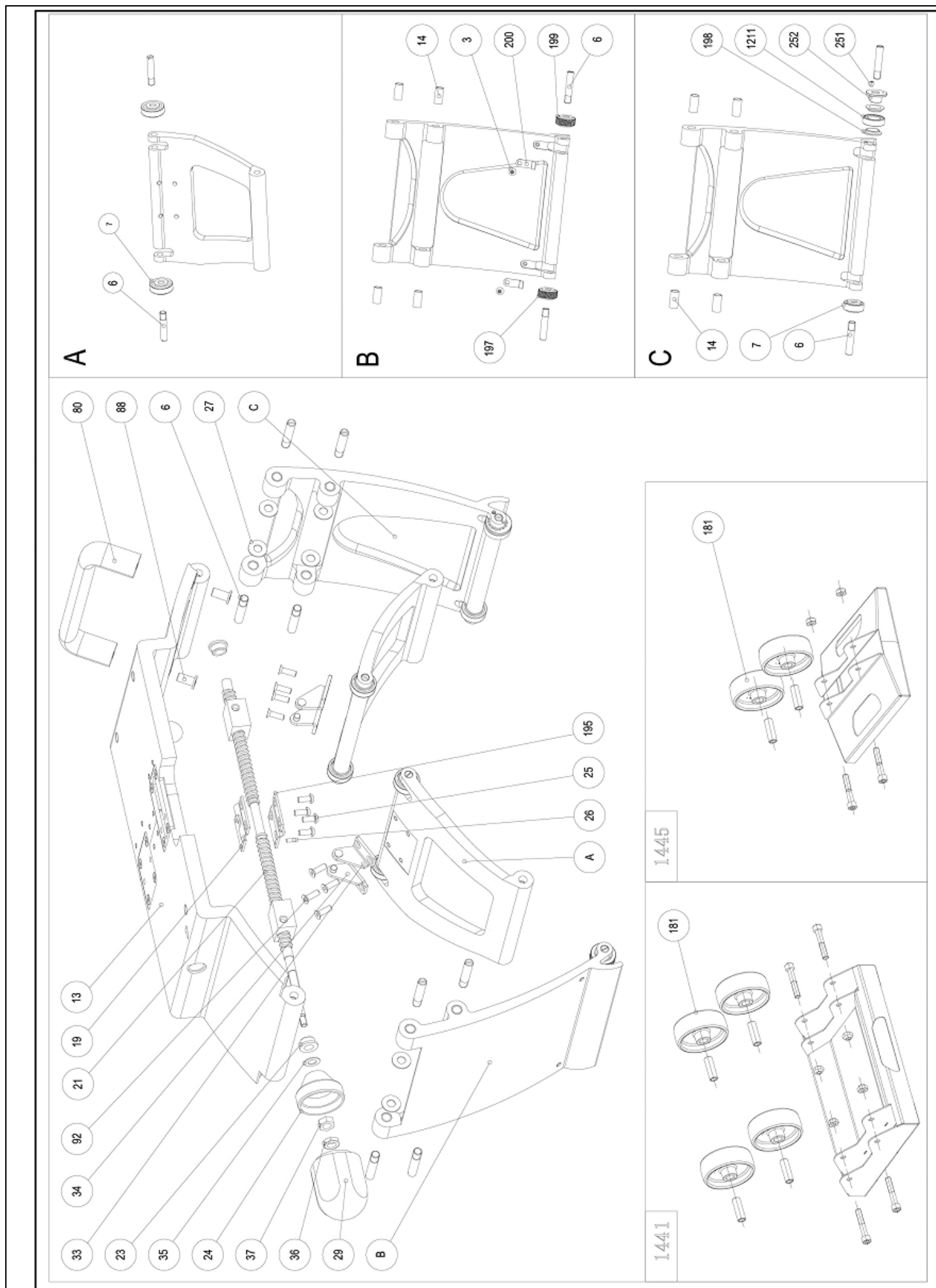

ビーバーSAW

ビーバーSAW360SP

Ref. No.	コードNo.	部品名	員数	備考
3	EX9087209	六角穴付ボルト M5×6	4	
4	EX1008001	六角穴付き皿ねじ M5×12	6	
6	EX1117700	特殊ナット M8×40	16	
7	84194	ボールベアリング 628ZZ	5	
8	EX1170420	フランジベアリング 360SP	1	
9	EX1090510	360SP カバー受け	1	
11	EX1546400	伸縮ゴムカバー 360SP	1	
12	EX1557100	ロックワーム 360SP	1	
13	EX1546600	クランプ 本体 360SP	1	
14	EX1117600	360 オイルシールド φ8/10×20L	8	
19	EX1091030	220A/360 スクリューネジ	1	
21	EX1166500	360 クランプ ネジ組	1	
23	EX1091600	360 送りねじ用スリーブ	2	
24	EX1189700	送りねじナット 360E	1	
25	EX59087220	六角穴付きボルト M5×16	4	
26	EX911258	EX220 ロールピン φ4×6L	1	
27	EX1117500	スラストワッシャー φ8/18×1t	8	
29	EX1091310	360 ハンドクランプハンドル	1	
33	EX1145400	ブラケット R 360E	2	
34	EX1145500	ブラケット L 360E	2	
3.5	EX725269	平座金 A5,3 360SP	2	
35	81118	平座金 6 ヲキ	2	
36	81020	六角ナット M8 三種 ヲキ	1	
37	81040	U ナット M8	1	
45	EX1556100	カバーシャフト 360SP	1	旧タイプ (ナット止め)
46	EX1547930	レーザーカバー 360SP	1	
47	EX1548090	スライドプレート	1	
48	EX1125110	リベット 4×6	1	
49	EX1552000	スライドプレートスプリング 360SP	1	
53	EX1551700	オイルシールド 360SP	1	
54	EX725471	止め輪 S-12	1	
55	EX742168	ピン 3×14	1	
56	EX1551900	本体トーションスプリング 360SP	1	
57	EX1551800	主軸 360SP	1	
58	EX1549700	ゴムワッシャー 360SP	1	
63	EX1095110	EX170/220A コード保護スリーブ	1	
64	EX1549100	カーボンブラケット 360SP	2	
65	EX1552800	六角ナット M16	1	旧タイプ (ナット止め)
67	EX1551400	EX360SP フランジ R	1	旧タイプ (ナット止め)
68	EX1551500	EX360SP フランジ F	1	旧タイプ (ナット止め)
69	EX1552300	可動式保護カバートーションスプリング 360SP	1	
72	EX1547200	ロックワック 360SP	1	
73	EX1155300	EX170 ロックレバーリング	1	
74	EX1551600	スプーサー 360SP	1	
75	EX37897500	コードクランプ 360SP	1	
76	EX24923300	平座金 A4,3 360SP	1	
77	EX1550300	エアデフレクタ 360SP	1	
78	EX1547500	バックラッシュプレート 360SP	1	
79	EX1098600	トルクスタビピンねじ T20-40X8L	2	
80	EX1538700	回転ハンドル 360SP	1	
81	EX1098303	EX170 平行ピン φ6×18	1	
82	EX1098304	EX170 平行ピン φ3×12L	2	
8.5	EX1156610	フランジベアリング GFM-101216-06 PS360	1	
85	EX1098709	六角穴付き皿ねじ M10×16	3	
87	EX1177210	ワッシャー 360SP	1	
88	EX1098711	六角穴付き皿ねじ M8×20	2	
91	EX1154100	EX170 クッションゴム	1	

ビーバーSAW

ビーバーSAW360SP

Ref. No.	コードNo.	部品名	員数	備考
92	EX1008007	六角穴付き皿ボルト M5×16 L	8	
94	82930	十字穴付きなべ頭タピンネジ M4×20 L	7	
96	EX1027300	EX170E 型止め輪	1	
97	EX1155200	EX170 スピンドルロック用スプリング	1	
99	EX1548200	スピンドルロック 360SP	1	
101	EX1113300	ウェーブワッシャ 6 メッキ	1	
103	EX71548110	ギアハウジング 360SP	1	
104	EX1153801	EX170 ロッキングレバー	1	
110	EX1549900	留め金具 360SP	4	
111	EX1550000	過負荷保護回路 360SP	1	
112	EX1550100	過負荷インジケータ 360SP	1	
119	EX1547690	放熱板 360SP	1	
120	EX1547790	バッテリーカバー 360SP	1	
123	EX1552200	ロッカースイッチ (変速用) 360SP	1	
124	86003	六角棒ハナ 5	1	
125	EX1548700	ベアリングホルダー 360SP	1	
126	EX1550200	モーター 360SP	1	
127	EX1153900	EX170 ロックレバー用リンクバー	1	
128	EX1549300	温度センサー 360SP	1	
129	EX1549400	サーキットボード 230V 360SP	1	
130	EX1555900	電機子組 230V 360SP	1	
131	EX1556700	ステーター 230V 360SP	1	
132	EX1548800	カーボンブラシホルダー 360SP	2	
134	EX1179700	V1000 スイッチ組	1	
135	EX1549200	スピードセンサー 360SP	1	
136	EX1094900	EX220 電源コード 230V	1	
138	EX1153010	EX360SP ハンドル L	1	
139	EX1153410	EX360SP ハンドル R	1	
140	EX1548600	リヤカバー 360SP	1	
141	EX1548000	可動式保護カバー 360SP	1	
142	EX1548400	保護カバー 360SP	1	
178	EX1553600	レンチ	1	
180	EX1098702	極低頭六角穴付きボルト M4×6	5	
181	EX1118400	360 ハブサート用ホイール φ100	6	
187	EX1097611	六角穴付きボルト M4×10	2	
188	EX1098712	六角穴付き皿ねじ M6×8	1	
189	EX1097605	六角穴付きボルト M6×40	1	
191	EX1546300	ボディパネ 360SP	1	
195	EX1091035	360 スクリューホルダー 上	1	
197	EX1189150	ホイール 24,7 SA	1	
198	EX1188900	オイルシール GFM-1416-04	2	
199	EX1189100	ホイール 24mm SA (含 EX1189000,EX1114100)	1	
200	EX1099405	スプリングプレート	2	
231	EX1125200	止め輪 S-6	1	
234	EX1098510	六角ナット M10×1,5	2	
235	EX1039310	平座金 10,5	1	
236	EX1534500	ボルト M5×7	1	
247	EX1024800	平座金 12×18×0,5	2	
248	86009	六角棒ハナ 2	1	
249	EX1555700	ボルト M6×6	1	
251	EX1157000	六角穴付き止めねじ M4X6 AISI 316	1	
252	EX1112960	アジャスタ 360SP	1	
256	EX1556600	ギアシャフト 360SP	1	
320	EX1571800	カッターシャフト 360SP	1	新タイプ (ボルト止め) 2021/3~
321	EX1551410	ブレードフランジ 360SP	1	新タイプ (ボルト止め) 2021/3~
322	EX1154200	EX170 フランジ F	1	新タイプ (ボルト止め) 2021/3~
323	EX1098701	EX170/220A フランジワッシャー	1	新タイプ (ボルト止め) 2021/3~

