

Asada

環境を守る親切ツール

ニップル治具

NIPPLE CHUCK

取扱説明書 INSTRUCTION MANUAL

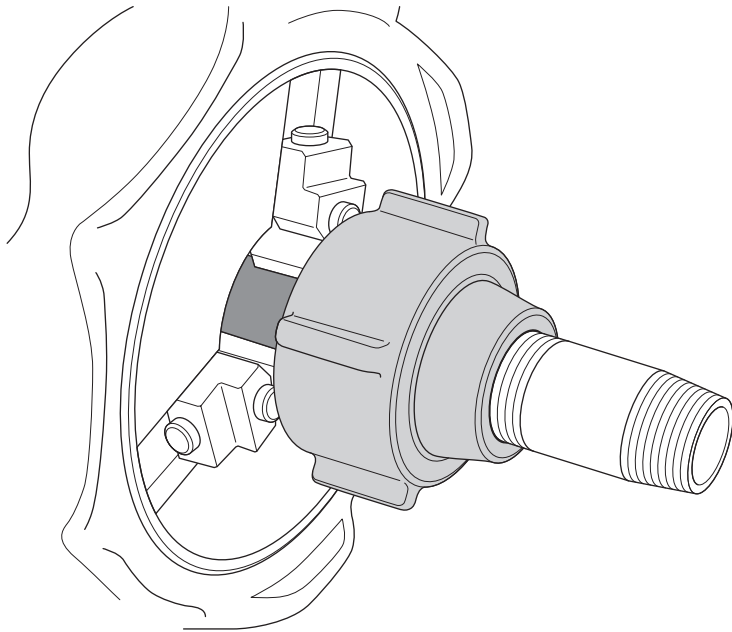

【ご使用前に必ず本書をお読みください。】

[Read through this manual carefully before using the machine]

ニップル治具

安全にご使用いただくために SAFETY PRECAUTIONS

このたびは、ニップル治具をお買い上げいただきましてありがとうございます。

- この取扱説明書は、お使いになる方に必ずお渡しください。
- ご使用前に必ず本書を最後までよく読み、確実に理解してください。
- 適切な取扱いで本機の性能を十分発揮させ、安全な作業をしてください。
- 本書は、お使いになる方がいつでも取り出せるところに大切に保管してください。
- 本機を用途以外の目的で使わないでください。
- 商品が届きましたら、ただちに次の項目を確認してください。
 - ・ ご注文の商品の仕様と違いはないか。
 - ・ 輸送中の事故等で破損、変形していないか。
 - ・ 付属品等に不足はないか。

万一不具合が発見された場合は、至急お買い上げの販売店、または当社営業所にお申し付けください。
(本書記載内容は、改良のため予告なしに変更することがあります。)

Thank you for choosing our NIPPLE CHUCK.

- This Instruction Manual must be retained by the user of this machine.
- Read this Instruction Manual carefully and completely before use and thoroughly understand the usage, capacity, cautions, and easy repairs for correct operation.
- Handle the machine properly to make full use of its functions for safe work.
- After reading the instructions, save this manual so that you can read it when necessary.
- Use the machine for the intended application only. It will do a better job and be safer at the rate for which it was designed.
- Upon receiving the machine, check the following.
 - ・ Check that the machine is built conforming to the specifications stated in your order.
 - ・ Check the overall machine for any damage or deformation caused in transit due to accidents or other reasons.
 - ・ Check that all items and accessories delivered.

In case any discrepancy is found, immediately report the fact to the shop you purchased or our sale office.

(The contents of this manual are subject to change without prior notice.)

NIPPLE CHUCK

製品の構成 COMPONENTS OF THE MACHINE

各部の名称 Main Parts

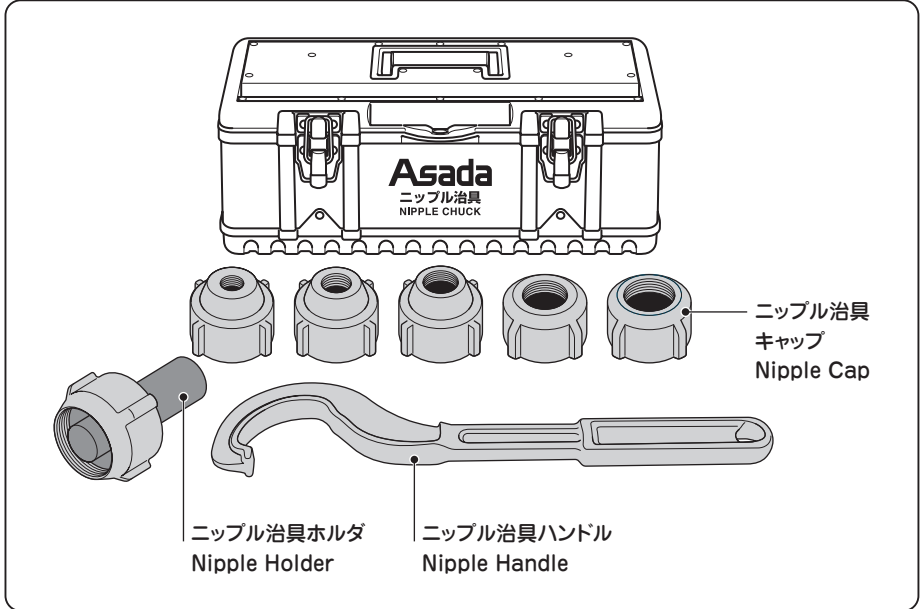

仕様 Specifications

品名 Model	ニップル治具 PT1/2" ~ 2" セット NIPPLE CHUCK
コード No. Code No.	01810
標準付属品 Standard Accessories	ニップル治具キャップ (01812 : 1/2"、01813 : 3/4"、01814 : 1"、01815 : 1.1/4"、01816 : 1.1/2"、01817 : 2") 01818 ニップル治具ハンドル 01811 ニップル治具ホルダ 86092 SUS ツールボックス Nipple Cap (01812:1/2"・01813:3/4"・01814:1"・01815:1.1/4"・01816:1.1/2"・01817:2") 01818 Nipple Handle 01811 Nipple Holder 86092 Case

使用方法 HOW TO OPERATE - NIPPLE CHUCK

- ①パイプの片方を規格どおりにねじを切り、必要な長さに切断してください。
- ②ニップル治具ホルダをハンマチャックにチャッキングしてください。
- ③ニップル治具ホルダにニップル治具キャップを取り付け、ニップル治具キャップにねじをはめ込んでねじを切ります。
- ④ねじ切りが終了後、ニップル治具ハンドルにてニップル治具キャップをゆるめ、ねじを取外します。

※ニップル治具キャップをゆるめてからでないと、ねじは外れません。

※ニップル加工範囲：1/2"～2"

※ニップル治具キャップの種類：1/2"、3/4"、1"、1.1/4"、1.1/2"、2"

① Cut a threaded pipe at necessary length.

② Clamp Nipple Holder by the hammer chuck.

③ Install Nipple Cap to Nipple Holder and install the threaded pipe to Nipple Cap.

④ Make threads on the cut pipe and loosen Nipple Cap by Nipple Handle.

※ The produced nipple will not be removed without loosening Nipple Cap.

※ Working range: 1/2"～2"

※ Nipple cap sizes: 1/2"、3/4"、1"、1.1/4"、1.1/2"、2"

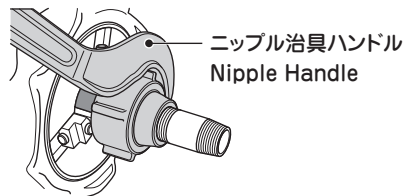
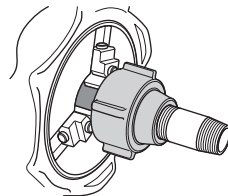
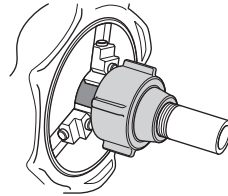
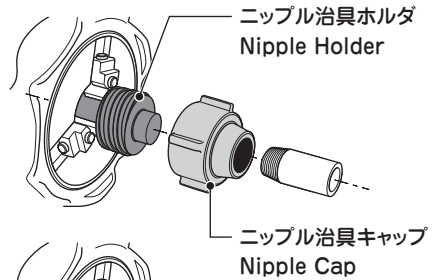

Asada アサダ株式会社

本社 / 名古屋市北区上飯田西町3-60

TEL (052) 911-7165

E-mail: sales@asada.co.jp

支店 / 東京・名古屋・大阪

営業所 / 札幌・仙台・さいたま・横浜
広島・福岡

海外事業所

アサダ・タイランド社 (バンコク)
台湾浅田股份有限公司 (台北)
アサダ・ベトナム社 (ホーチミン)
アサダ・インド社 (ムンバイ)
上海浅田進出口有限公司 (上海)
アサダ USA (オコ州・ユージン)

工場

犬山工場 (愛知県・犬山市)
アサダ第一精工株式会社 (松山市)
アサダ・マシンリー社 (バンコク)

製品の使用方法に関するお問合せは

☎ 0120-114510 (イシゴト)

(受付時間) 9:00-12:00 / 13:00-17:00 (土・日・祝日は除く)

www.asada.co.jp