

Asada

環境を守る親切ツール

手動ダイヘッド MANUAL DIE-HEAD

取扱説明書 INSTRUCTION MANUAL

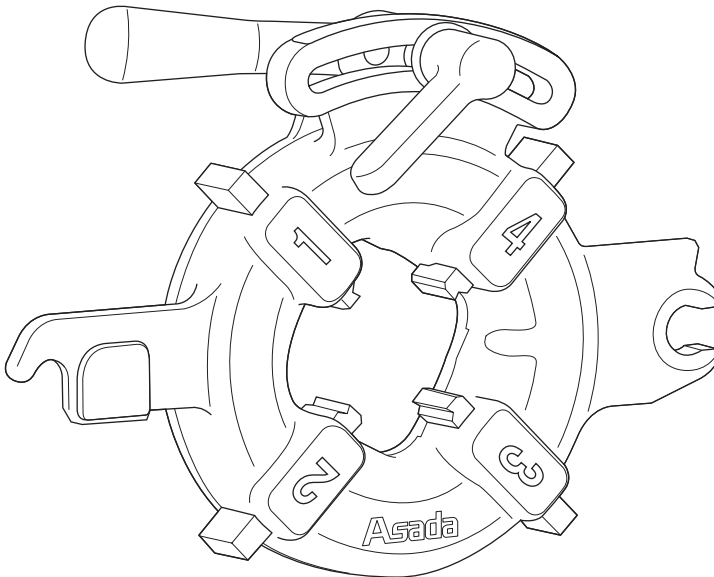

【ご使用前に必ず本書をお読みください。】

[Read through this manual carefully before using the machine]

手動ダイヘッド

製品の構成 COMPONENTS OF THE MACHINE

各部の名称 Main Parts

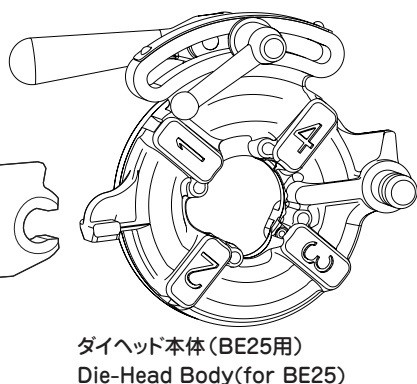
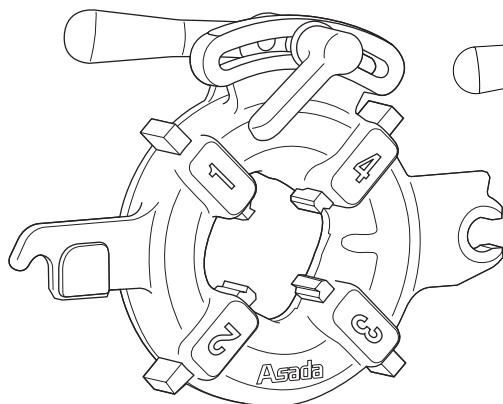
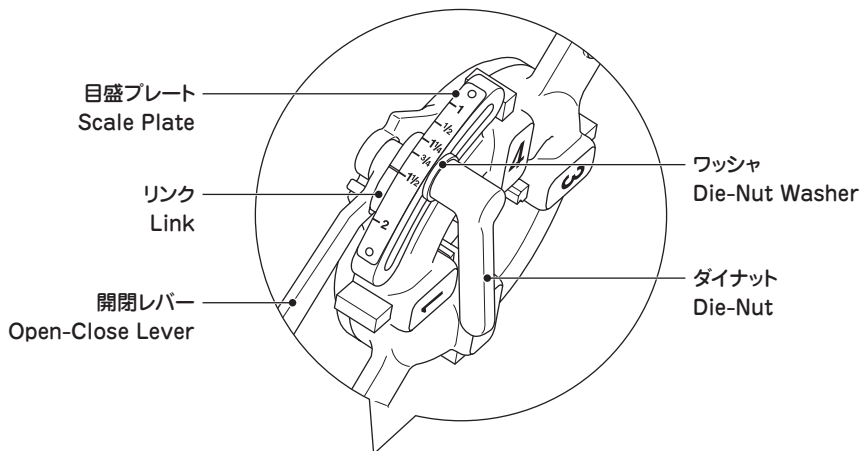

ダイヘッド本体
Die-Head Body

セット当り溝
Dies Set Groove

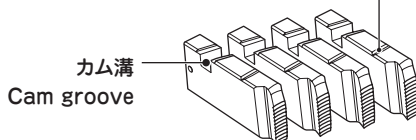

MANUAL DIE-HEAD

使用方法 HOW TO OPERATE - MANUAL DIE-HEAD

ダイヘッドの取付け Die-Head installation

- ①ダイヘッドを途中まで持ち上げます。
- ②そのまま斜め手前に引きダイヘッドを取り外します。
- ③ダイヘッドピンの平らな面の方向のみダイヘッドの取り外し、取り付けができるようになっています。

- ①Lift the Die-Head halfway.
- ②Position Die-Head on the diagonal and remove.
- ③Only when the Die-Head is adjusted parallel with the flat surface of the Die Head Pin, can it be removed or installed from the machine.

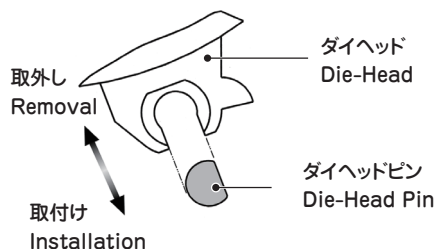
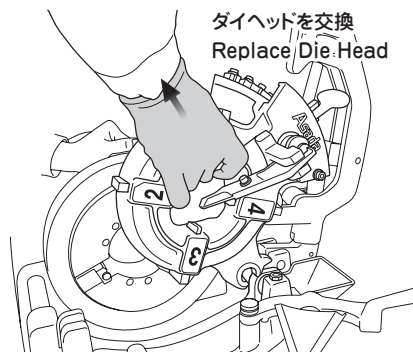

手動ダイヘッド

ダイヘッドの取付け (BE25) Die-Head installation for BE25

[ダイヘッドのサドルからの取り外し]

- ①ダイヘッドを途中まで持ち上げます
- ②ダイヘッドピンを押し出します。
- ③ダイヘッドをサドルから取り外します。

[Removing Die-Head from Carriage]

- ① Lift the Die-Head halfway.
- ② Push out the Die-Head Pin with thumb.
- ③ Remove the Die-Head from the Carriage.

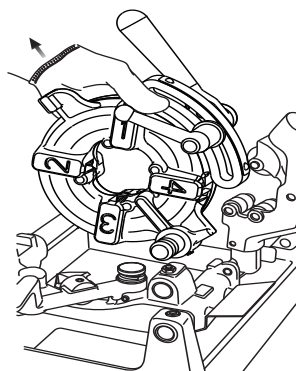
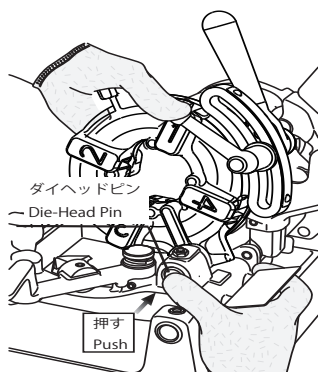

[ダイヘッドのサドルへの取り付け]

- ①ダイヘッドを持ち上げた状態で、サドルの穴にダイヘッドピンを止まるまで差し込みます。
- ②ダイヘッドを下へ降ろします。

[Installing Die-Head on Carriage]

- ① Lift and hold the Die-Head and insert the Die-Head Pin until it seats the hole of the Carriage.
- ② Lower the Die-Head.

MANUAL DIE-HEAD

目盛合せ Scale setting

- ①ダイナットをゆるめるとリンクが上下しますので必要なサイズが目盛プレートにリンク刻印を合致してください。
- ①When the Die-Nut has been loosened, the Link goes up and down. Match the eye-work of the Link with the predetermined scale graduation on the Scale-Plate.

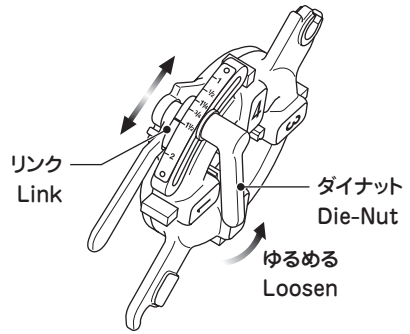

※手動ダイヘッドには共用の目盛プレートを使用しているものがあります。
Some manual die-heads use a shared scale plate.

<p>手動ダイヘッド manual die-head AS109 PT1/4"-PT3/8"・W3/8"-1" 20114 PT1/4"-PT3/8"・W3/8"-1"</p> <p>目盛プレート scale plate</p> <p>管用テーパねじ taper pipe thread</p> <p>ボルト用ウィットねじ whitworth screw thread</p>	<p>手動ダイヘッド manual die-head 20157 C51-75・PF11/2"-3"</p> <p>目盛プレート scale plate</p> <p>PFねじ Parallel pipe thread</p> <p>Cねじ conduit tube-thread</p>
<p>手動ダイヘッド manual die-head 20147 C19-39・PF1/2"-11/4"</p> <p>目盛プレート scale plate</p> <p>PFねじ Parallel pipe thread</p> <p>Cねじ conduit tube-thread</p>	<p>手動ダイヘッド manual die-head AS124 C19-25・PF1/2"-1"</p> <p>目盛プレート scale plate</p> <p>PFねじ Parallel pipe thread</p> <p>Cねじ conduit tube-thread</p>

手動ダイヘッド

チェーザの交換 Dies replacement Reemplazo de los Peines

- ①ダイナットをゆるめ、リンクを下方一杯まで下げダイナットをそこで締付け開閉レバーを上を起こします。
- ②各ダイヘッドの番号と同じ番号のチェーザをかちッと音がするまで挿入します。
- ③このときダイヘッドとチェーザの番号が同一面にくるようにします。

- ①Loosen The Die-Nut, lower the link fully, tighten the Die-Nut and throw the Open-Close Lever up to remove the Dies.
- ②Insert the Dies with the same number as that of each Die-Head until click sound is heard.
- ③Make sure the numbers of Die-Head and Dies show on the same side.

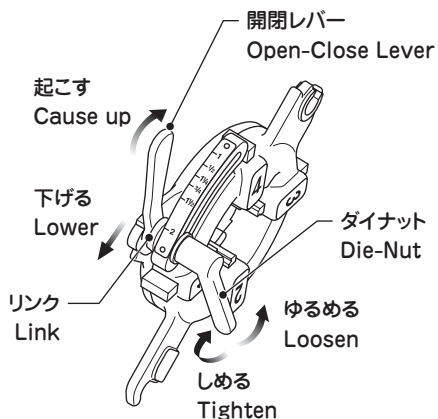

番号の面が同一面になる
Number shown on the same side.

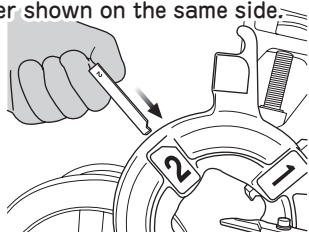

MANUAL DIE-HEAD

●お客様メモ

後日のために記入しておいてください。
お問合せや部品のご用命の際にお役に立ちます。

製造番号 :
購入年月日: 年 月 日
お買い求めの販売店

Asada アサダ株式会社

本 社 / 名古屋市北区上飯田西町3-60

TEL (052) 911-7165

E-mail: sales@asada.co.jp

支 店 / 東京・名古屋・大阪

営業所 / 札幌・仙台・さいたま・横浜
広島・福岡

海外事業所

アサダ・タイランド社
台湾浅田股份有限公司
アサダ・ベトナム社
アサダ・インド社
上海浅田進出口有限公司
アサダ USA

(バンコク)
(台北)
(ホーチミン)
(ムンバイ)
(上海)
(ホーチミン)

工 場

犬山工場 (愛知県・犬山市)
アサダ第一精工株式会社 (松 阪 市)
アサダ・マシナリー社 (バンコク)

製品の使用方法に関するお問合せは

☎ 0120-114510 (イソント)

(受付時間) 9:00-12:00 / 13:00-17:00 (土日・祝日は除く)

コード No. IM0007

Ver.03 A

www.asada.co.jp